

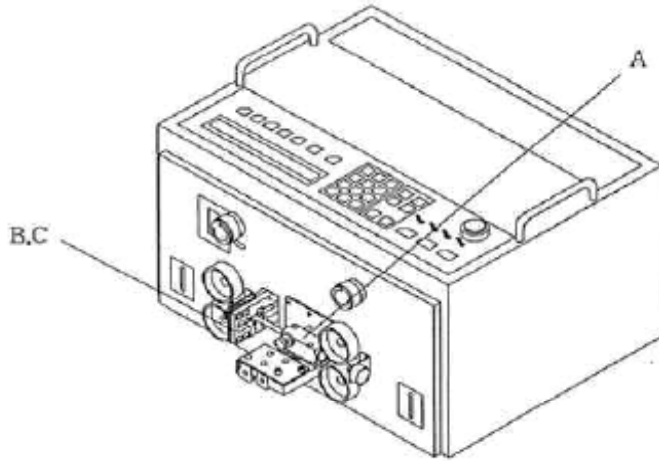

記号	図形	名称	注文番号	備考		
A		メンブレン操作パネル組み立て	03-070-01			
B		メンブレン操作パネル	03-071-01	パワースイッチ液晶を除く		
B		メンブレン操作パネル	03-071-02	テンキー不良		
C		液晶	03-023-00			
D		パワースイッチ	03-025-00	071024HW		
E		トグルスイッチ	03-026-00	4個使用		
F		ボックス	03-001-00			
G		取っ手	03-042-00	2個使用		
H		ローラー—UP/DOWNつまみ	03-006-R0 03-006-L0	右側 左側		
I		右側線材ガイド	00-007-R0 00-007-A0	4φ 標準 7φ		
J		左側線材ガイド	00-007-L0 00-007-B0	4φ 標準 7φ		
K		サンドショットローラー	03-009-A0	4個1セット 標準		
		ウレタンローラー	03-009-B0	4個1セット		
		アヤメローラー	03-009-C0	4個1セット		
L		左ジョーゴヨジリ機用				

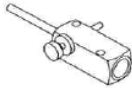

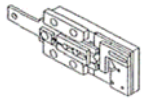
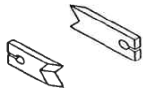

記号	図形	名称	注文番号	備考		
A		ガイドパイプ1φ	00-008-00			
		ガイドパイプ2φ	00-008-A0			
		ガイドパイプ3φ	00-008-B0			
		ガイドパイプ4φ	00-008-C0	標準		
		ガイドパイプ5φ	00-008-D0			
		ガイドパイプ6φ	00-008-E0			
		ガイドパイプ7φ	00-008-F0			
B		刃ブロック S4	03-002-A1			
		刃ブロック S7	03-002-B1	標準		
		刃ブロック 超硬	03-002-C1			
		刃ブロック SKD	03-002-D1			
C		替刃S7	03-003-B0	移動刃、固定刃で1セット		
		替刃 超硬	03-003-C0	移動刃、固定刃で2セット		
C		替刃 SKD	03-003-D0	移動刃、固定刃で2セット		
		S7丸刃				
		C300丸刃 1φ				
		C300丸刃 1.2φ				
		C300丸刃 2φ				

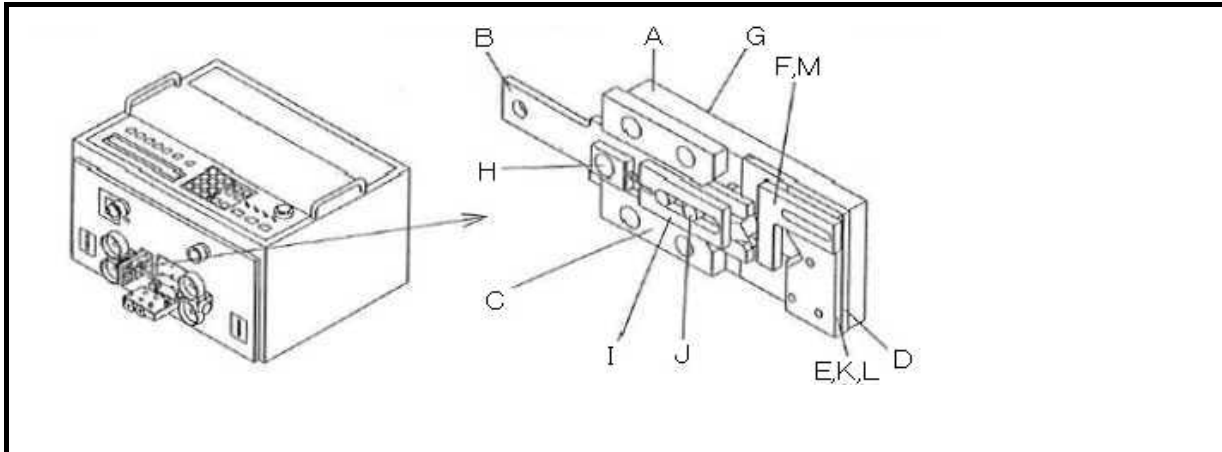

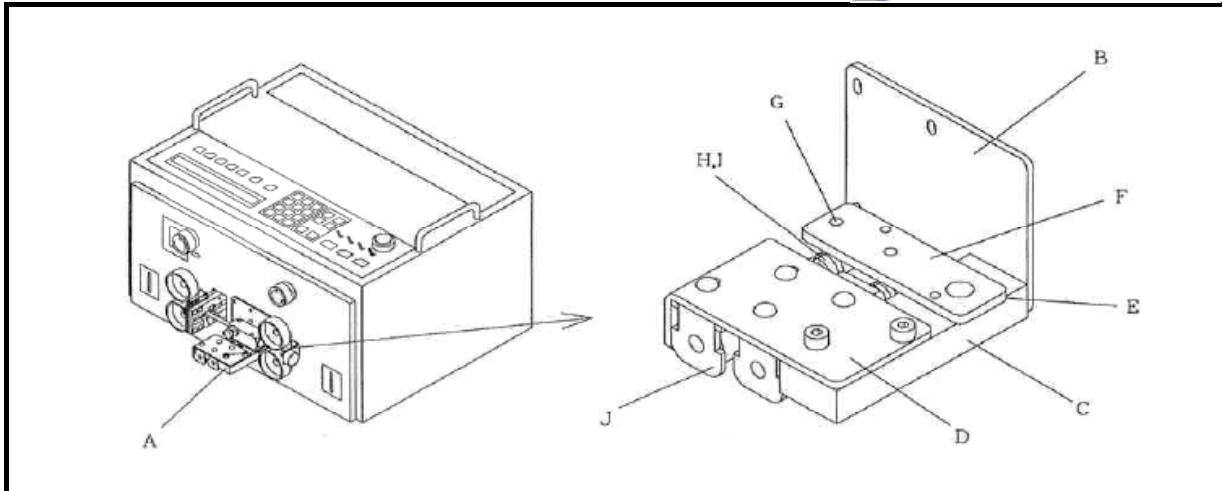



記号	図形	名称	注文番号	備考		
A		刃ブロックベース	03-004-A0	チップ用		
			03-004-B0	SKD用		
B		移動刃チップホルダー	03-005-00	チップ用		
C		ホルダーガイド	03-007-A0	上側		
			03-007-B0	下側		
D		固定刃チップガイド	03-008-00	チップ用		
E		固定刃チップホルダー	03-031-00	チップ用		
F		Lクランプ	03-036-00	チップ用		
G		ホルダーアダプター	03-044-00	チップ用		
H		クランプバネセット	03-045-00			
I		クランプ	03-046-00			
J		クランプカラー	03-047-00			
K		固定刃ホルダー	03-048-00	SKD用		
L		クランプアダプター	03-061-00	SKD用		
M		Lクランプ S	03-062-00	SKD用		

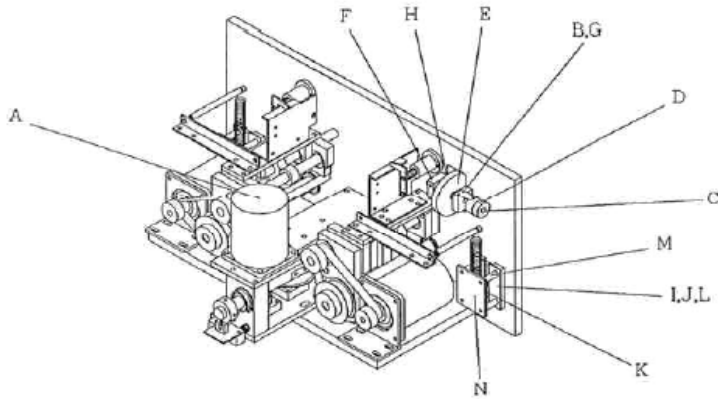





記号	図形	名称	注文番号	備考		
A		SGユニット	03-063-01			
B		SG取り付けプレート	03-049-00			
C		SGフレーム	03-053-00	ベアリング付		
D		ソレノイド取り付けプレート	03-051-00			
E		含油ワッシャー	03-060-00			
F		GP取り付けプレート	03-050-00			
G		SGリンクボルト	03-054-00	2個使用		
H			03-055-00	右側		
			03-056-00	左側		
I			03-058-00	右側		
			03-059-00	左側		
J		ソレノイド	03-057-00	左右セット(ハーネス付)		
		エアーセット 片吹き				
		エアーセット 両吹き				

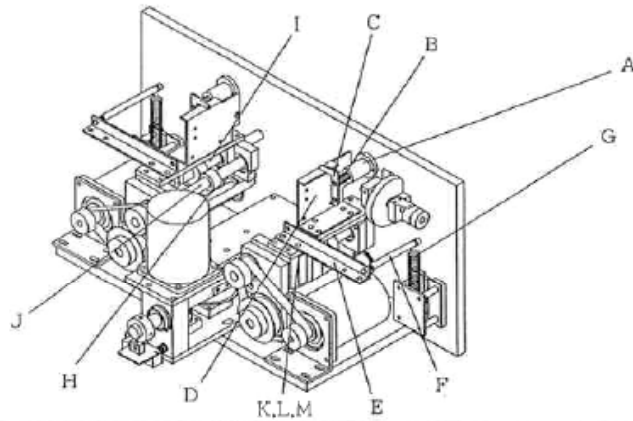

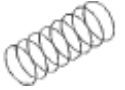
記号	図形	名称	注文番号	備考		
A		機構部総組み立て	03-064-01			
B		センサーギャップシャフトホルダー	03-065-00			
C		センサーギャップシャフト	03-066-00			
D		センサーギャップロックダイヤル	03-067-00			
E		センサーギャップ調整ダイヤル	03-010-00			
F		センサーギャップシャフトスクリュー	03-068-00			
G		センサーギャップノッカー	03-069-00			
H		LED基板	03-072-01	ハーネス付		
I		圧力アジャスターガイド	03-073-00	1ユニット2個使用		
J		圧力アジャスターベース	03-074-00	1ユニット1個使用		
K		圧力アジャスターボルト	03-075-00	1ユニット1個使用		
L		ガイドストッパー	03-076-00	1ユニット2個使用		
M		圧力部スペーサー	03-077-00	1ユニット4個使用		
N		圧力部ベース	03-078-00	1ユニット1個使用		



記号	図形	名称	注文番号	備考		
A		ローラーUP/DOWNカムサポーター	03-079-00	2個使用		
B		ローラーUP/DOWNカムスプリング	03-080-00	2個使用		
C		ローラーUP/DOWNカム	03-081-00	2個使用		
D		ローラーUP/DOWNプレート	03-082-R0 03-082-L0	右側 左側		
E		圧カステー	03-018-00	2個使用		
F		圧力カバー	03-019-R0 03-019-L0	右側 左側		
G		圧カスプリング	03-020-00	2個使用		
H		ローラーシャフト	03-083-00	2個使用		
I		ギヤシャフト26T	03-084-00	2個使用		
J		ギヤシャフト14T	03-085-00	2個使用		
K		1mmカラー	03-086-00	片側ローラー機構部に2個使用		
L		ローラー用ウェーブワッシャー	03-087-00	片側ローラー機構部に3個使用		
M		Eリング	03-088-00	片側ローラー機構部に3個使用		

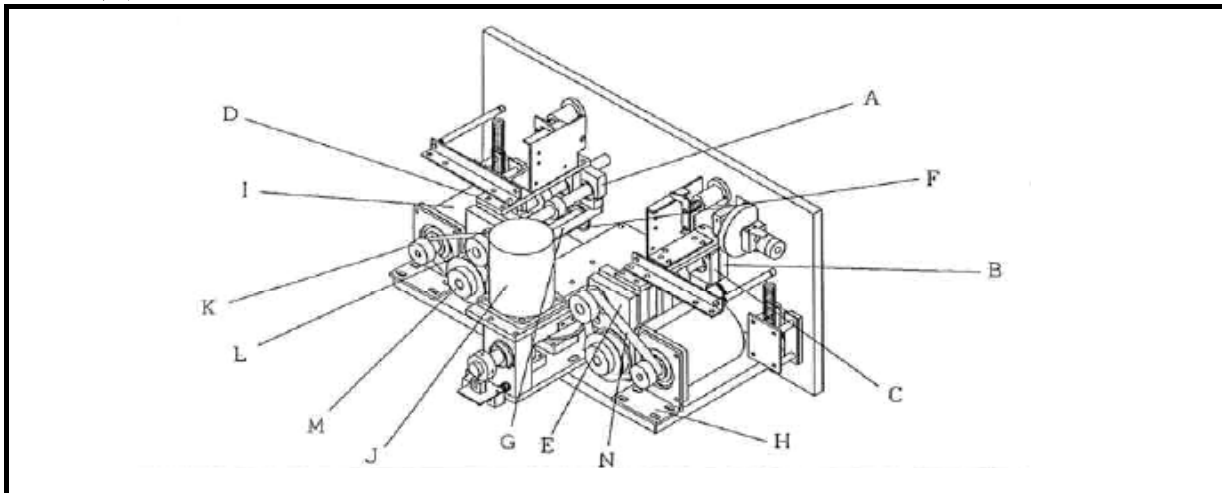

記号	図形	名称	注文番号	備考		
A		ベアリングホルダーRF	03-089-00	右前、左後用		
B		ベアリングホルダーLF	03-090-00	左前、右後用		
C		ベアリングホルダー26	03-091-00	4個使用		
D		ギヤユニットステー	03-092-00	2個使用		
E		ベアリングホルダーGR	03-093-00	2個使用		
F		ベアリング6000Z	03-094-00	16個使用		
G		ホルダーステー	03-095-00	2個使用		
H		モーターホルダー	03-017-00	2個使用		
I		ローラーモーター	03-012-R0 03-012-L0	右側 左側		
J		刃モーター	03-012-C0	刃用		
K		プーリー 10XL	03-014-00	2個使用		
L		プーリー 14XL	03-015-00	2個使用		
M		プーリー 26XL	03-016-00	2個使用		
N		ローラー用タイミングベルト 104XL037	03-013-00	2個使用		

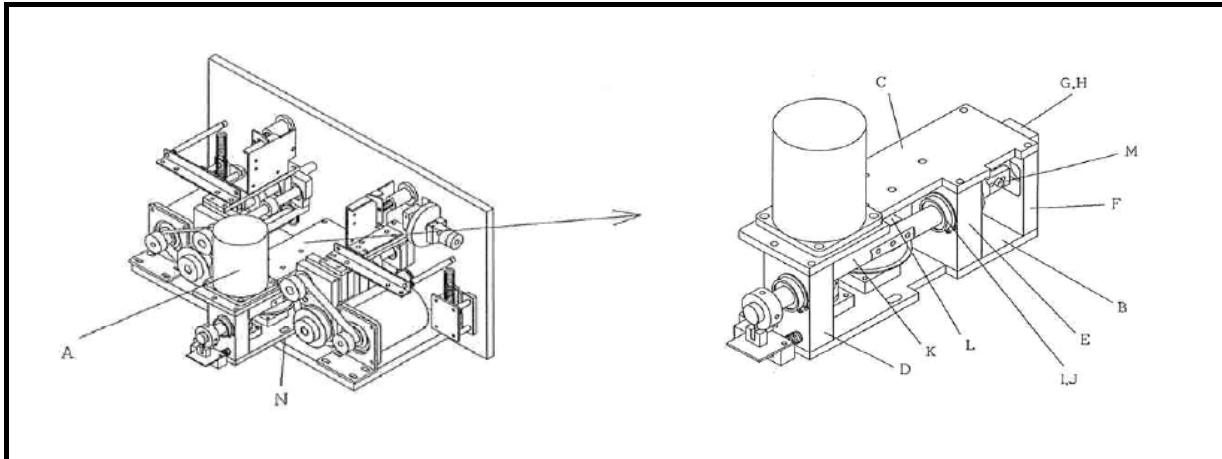

記号	図形	名称	注文番号	備考		
A		Aブロック	03-011-01			
B		アンダーフレーム	03-096-00			
C		アッパーフレーム	03-097-00			
D		パックサポート	03-098-00			
E		センターサポート	03-099-00			
F		フロントサポート	03-100-00			
G		カッターベース	03-101-00			
H		プレストロック	03-102-00	2個使用		
I		リニアプッシュ	03-103-00	2個使用		
J		リニアストッパー	03-104-00	4個使用		
K		Aブロックシャフト	03-105-00			
L		ピニオンギヤ	03-106-00			
M		ノックピン	03-107-00			
N		6mmカラー	03-108-00	3個使用		

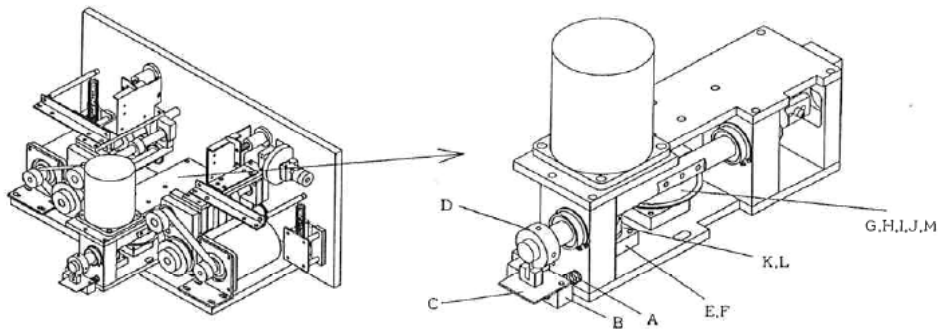

記号	図形	名称	注文番号	備考		
A		センサースプリング	03-109-00			
B		センサーベース	03-110-00			
C		センサー基板	03-111-01	ハーネス付		
D		センサー板カバー	03-112-00			
E		ベアリングホルダー	03-113-00	3個使用		
F		ベアリング 628Z	03-114-00	3個使用		
G		プーリー32T	03-115-00			
H		ギヤシャフト 18T	03-116-00			
I		刃用ウェーブワッシャー	03-117-00			
J		5mmカラー	03-118-00			
K		刃用プーリー 10XL	03-119-00			
L		モーターシャフト	03-120-00			
M		刃用タイミングベルト 80XL037	03-121-00			
N		ローラー用タイミングベルト 80XLK037				

C300(10)

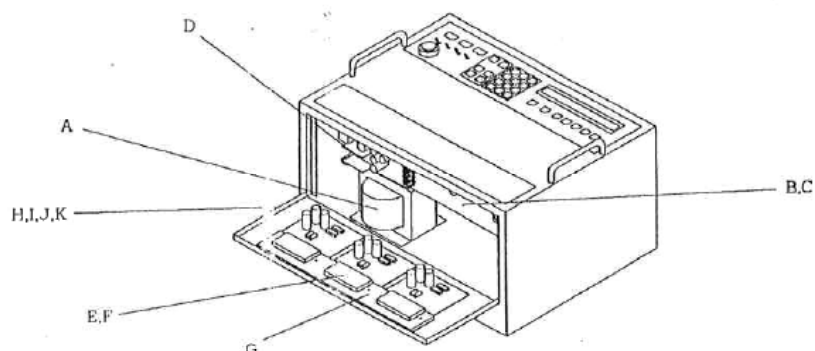

記号	図形	名称	注文番号	備考		
A		トランス国内用 トランス海外用	03-035-A0 03-035-B0			
B		メイン基板 5SM300	03-122-00	ROMを除く		
C		EP-ROM	03-123-00			
D		パワーボード C300-PW	03-032-01			
F		E-MDU(赤) E-MDU(黄) E-MDU(青)	03-124-R0 03-124-L0 03-124-C0	右側ローラー用 左側ローラー用 刃用		
G		MDU用放熱板	03-125-00			
H		ヒューズホルダー	00-039-00			
I		電源ソケット	03-037-01			
J		電源コード	03-038-01			
K		電源プラグ	03-126-00			
L		PW用リレー				
M		新型電源コード(C351同型)	07-030-00			
N		新型ソケット(C351同型)	07-029-00			
O		新型ソケット用ハーネス				

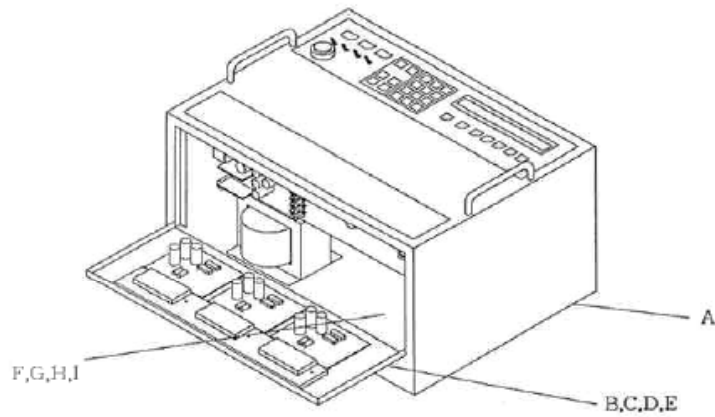

記号	図形	名称	注文番号	備考		
A		ゴム足	07-137-00	4個1セット		
B		電源ボックス	03-127-00			
C		外部コンセント	03-040-00			
D		外部端子 (CN-35)	03-041-01	ハーネス付		
E		電源ボックス (RS-232C用)	03-128-00			
F		C300-RS取付金具	03-129-00			
G		RS-232C用ボード C300-RS	07-037-00			
H		RS-232C用フロッピーディスク	03-130-00	5インチか3.5インチ		
I		RS-232C用ハーネス	07-136-01			
J		梱包材料一式	03-131-00			
1		C300 ローラーギャップシール				
2		C300 スケール				
3		小寺シール				
4		圧力調整シール				
5		ROLL UP シール				
6		WIRE SENSOR シール				